

Nastro bypass (lunghezza da definire)
Bypass belt (length to be defined)

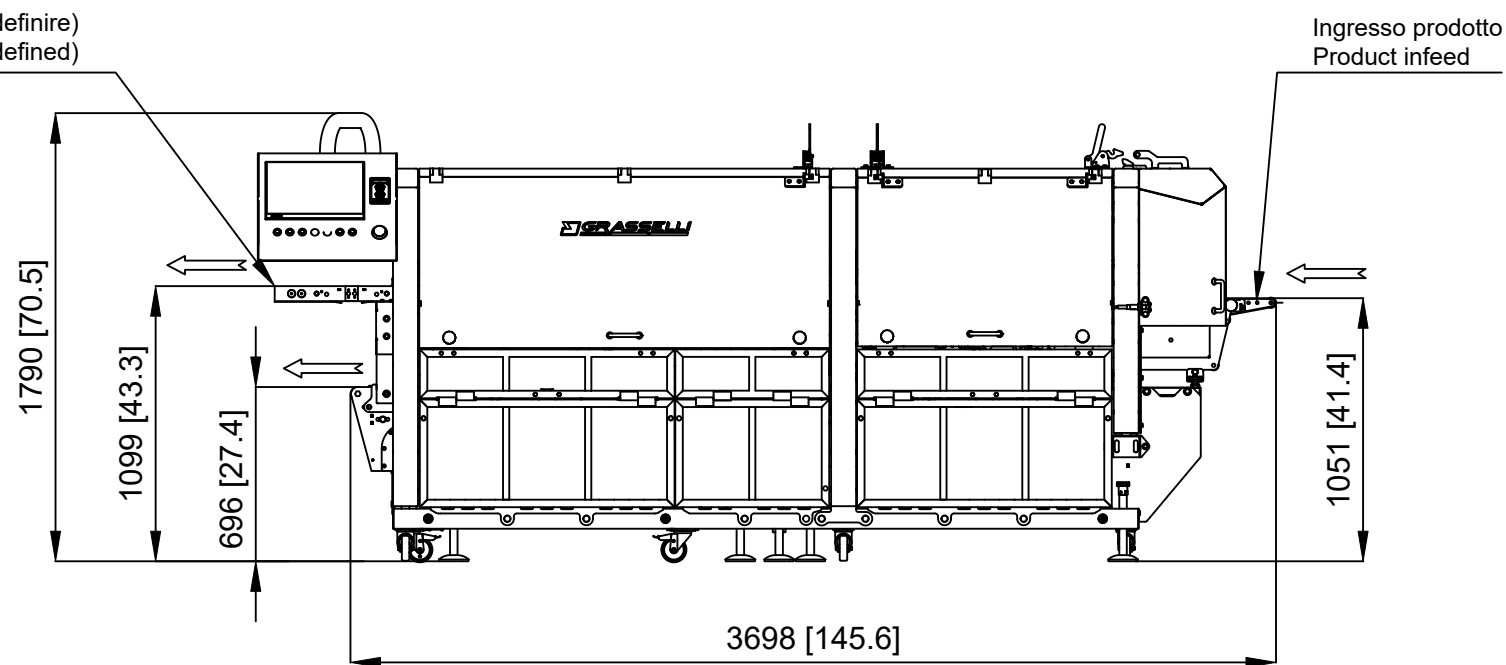

Ingresso vassoi (disimpilatore da definire)
Tray infeed (denester to be defined)

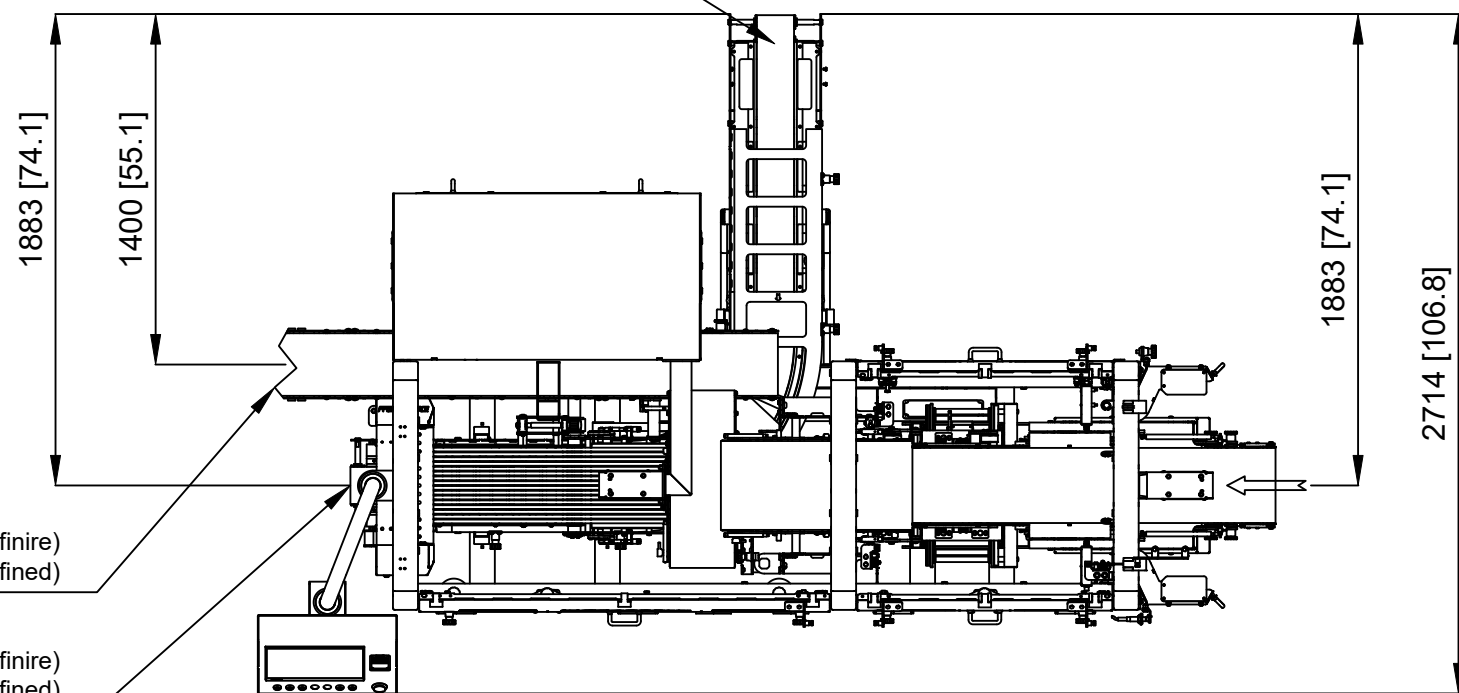

Nastro bypass (lunghezza da definire)
Bypass belt (length to be defined)

Uscita vassoi (lunghezza da definire)
Tray outfeed (length to be defined)

Tolleranze di quote e di forma secondo UNI 22768-96 classe di tolleranza K										0			
										N°	Modifica	Data	Nome
Togliere bave e spigoli vivi Smussi non quotati 0.3x45°										Rugosità salvo diversa indicazione per lavorazioni con asportazione di truciolo		3.2	Descrizione LAYOUT GENERICO LINEA ATF-T7 (Ingombro minimo - minimal size)
Quote senza indicazione di tolleranza										Disegnatore		U.T.	Macchina ATF
Dimensioni lineari	Da 0 a 30	Da 30 a 120	Oltre 120	Angoli	Dimensioni lineari	Da 0 a 120	Da 120 a 500	Oltre 500	Angoli	Materiale	-	Codice 37757T89-LAY	
Lavorazioni meccaniche	+0.15 -0.15	+0.2 -0.2	+0.3 -0.3	+30° -30°	Fusioni o Carpenteria	+0.2 -0.2	+0.3 -0.3	+0.5 -0.5	+1° -1°	Stato	-	Data 02/04/2023	
Via S.D'Acquisto, 2/C - 42020 Albinea (RE) Tel. 0522.599745 - Fax 0522.598147 E-mail : info@grasselli.com www.grasselli.com										GRASSELLI		Peso	-
										Scala		1:30	Applicazione LAYOUT
												Nome File	Item TC : 036177